

非常感謝您購買我司的GS-LIN-X450，請在安裝前仔細閱讀本說明書

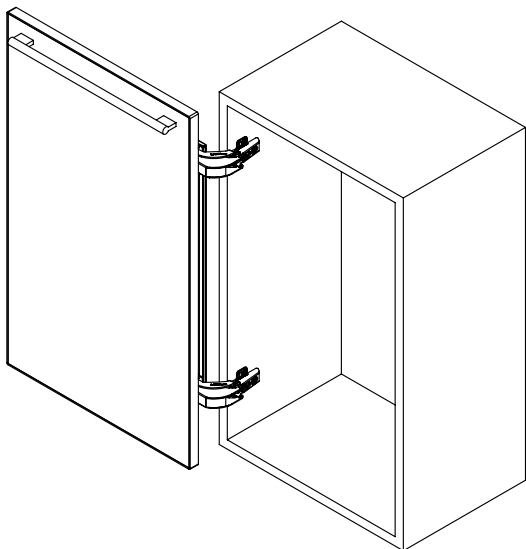

**⚠ 注意**

- 請遵守操作說明及注意事項  
不正確的安裝會造成使用或安裝時門脫落、受傷等情況
- 安裝本產品時請先確認櫃體的強度、是否使用了合適的螺絲以便安裝牢固
- 請不要用在尺寸超大、或超重的門上
- 不能自行拆卸和改造本產品

■適用門的規格

門寬	400~500 mm
門高	600~900 mm
門厚	15~24 mm
門重	7kg以下(一個門)

※門高在600mm以下和900mm以上時，  
請諮詢我司營業人員

■零件明細表

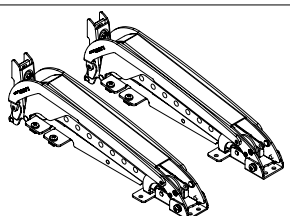
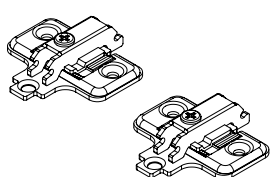
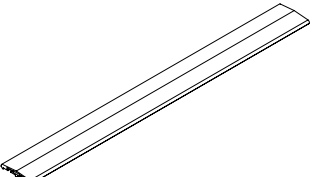
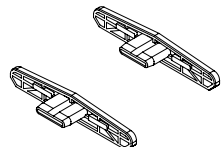
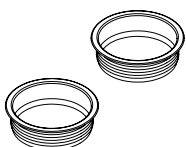
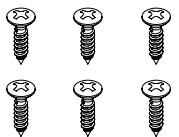
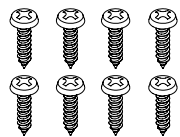
<p>① 鉸鏈本體……………2 個</p> 	<p>② 底座……………2 個</p> 	<p>③ 連桿……………1 根</p> 	
<p>④ 連桿端蓋 ……………2 個</p> 	<p>⑤ 讓位孔裝飾蓋 ……………2 個</p> 	<p>⑥ 十字小圓頭自攻螺釘 3.5×15……………6 個</p> 	<p>⑦ 十字扁圓頭自攻螺釘 3.5×15……………8 個</p> 

■外形圖 (單位:mm)

- 本圖是以人正對門時向左開的例子 (右開門時與此左右對稱)

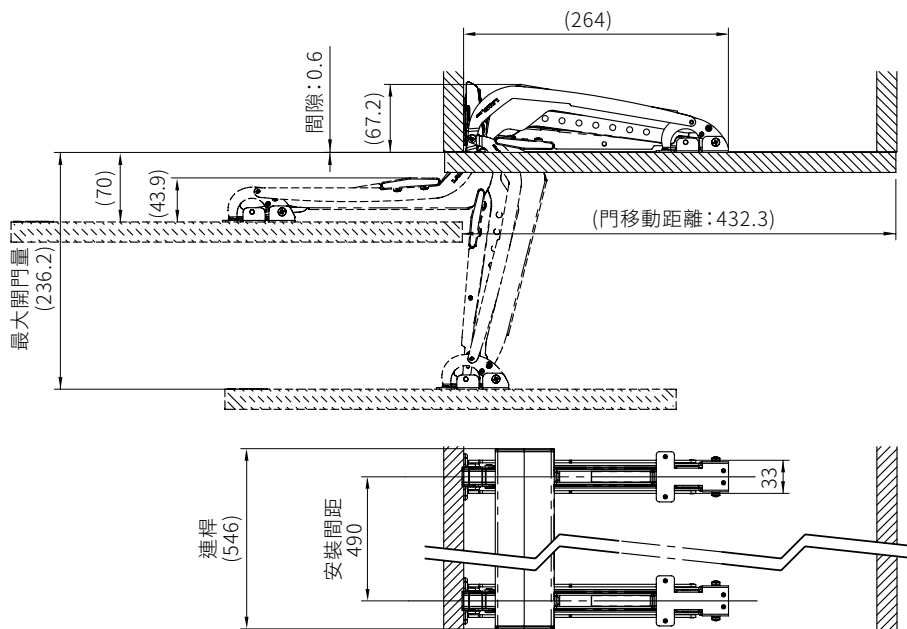

■蓋度與鉸鏈安裝位置

- 鉸鏈安裝位置及讓位孔參照圖 1 在門上加工孔位
- 蓋度 (指門板外側至櫃子側板內部邊緣的距離) 有 19mm (底座型號: GS-230-P4W-32T) 14mm (底座型號: GS-230-P4W-32T+5) 兩種
- 櫃子兩側側板外側與門板外側的距離要保留 2mm 左右

圖 1



圖 2



圖 3

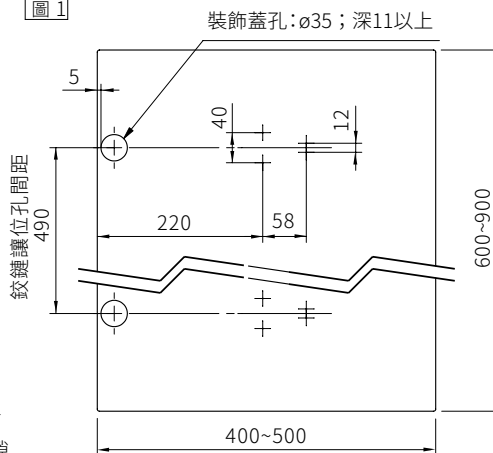

■鉸鏈底座安裝位置

- 底座的安裝位置參照圖 4 在櫃子的側板上做相應加工
- 底座的安裝間距與門上裝鉸鏈的間距相同

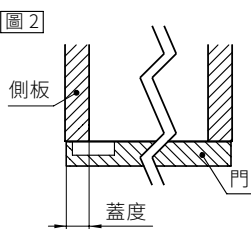
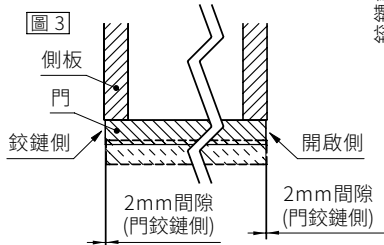
圖 4

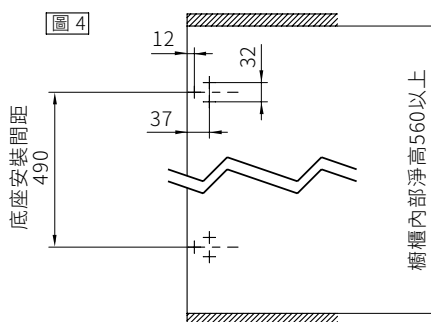

## ■ 安裝順序

## 1 在櫃子側板上裝鉸鏈底座

- 確定開門方向後，將底座上的 3 個孔用小圓頭自攻螺釘固定於側板上
- 上下 2 個底座按照 490mm 的間距安裝

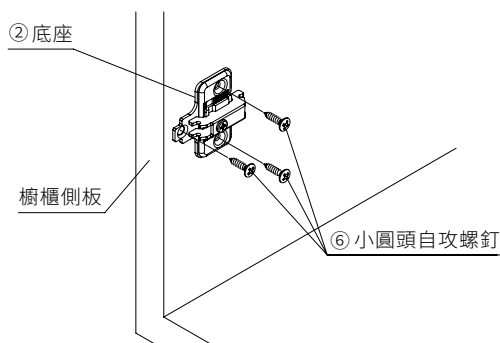

## 2 門上裝讓位孔裝飾蓋

- 參考圖 1 在門上開好讓位孔，然後將裝飾蓋卡入孔內
- 注意卡的方向，裝飾蓋凸出部位朝內

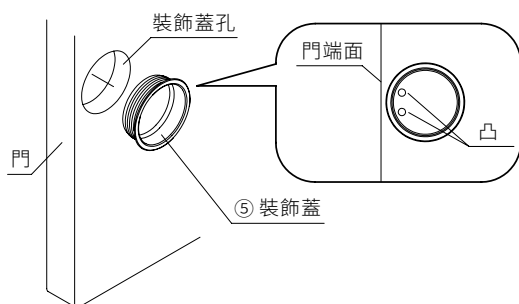

## 3 將鉸鏈裝到門上

- 用扁頭自攻螺釘通過鉸鏈底部的 4 個圓孔固定鉸鏈於門板上
- 按照 490mm 的間距安裝上下 2 個鉸鏈

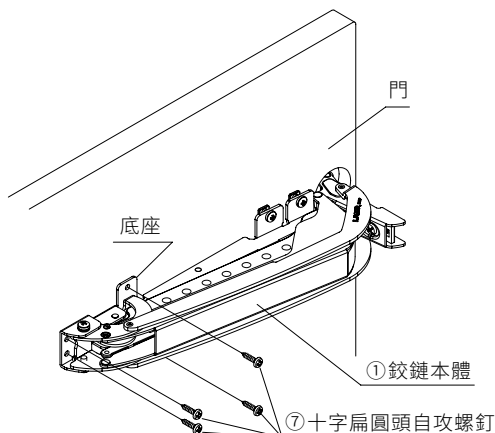

- 門板安裝側間距與底座安裝側間距要調到相同  
請保持門板的上下端面和鉸鏈的本體平行後再固定

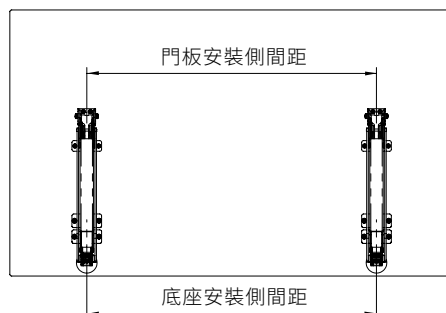

## 4 用連桿把上下的鉸鏈連接起來

- 在連桿的槽位上放入連接用螺帽，將鉸鏈連接起來
- 調節鉸鏈與連桿之間安裝孔的間距一致後，把原來裝在鉸鏈上的螺絲旋緊讓它把連桿固定住

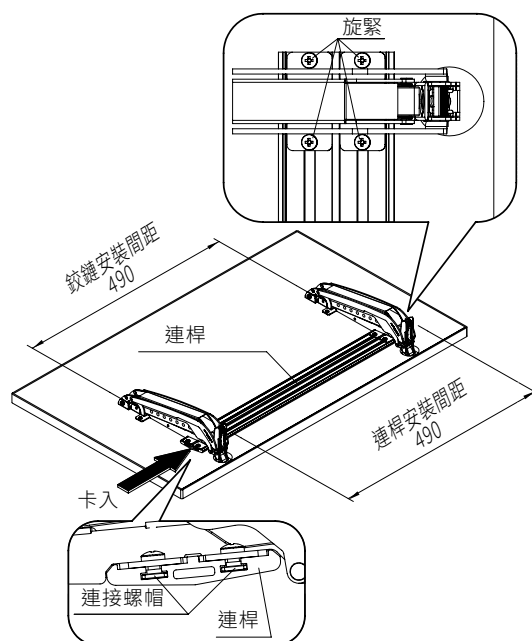

## 5 把端蓋裝入連桿

- 把端蓋卡入連桿兩頭，注意操作時要邊按住連桿邊卡入端蓋

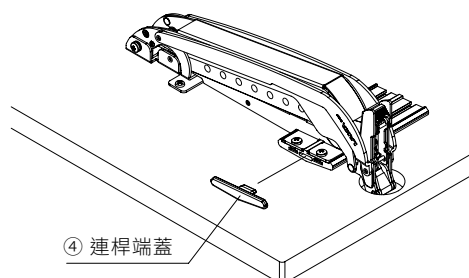

### 6 門上安裝把手 (客戶自行選配)

### 7 把鉸鏈裝到安裝底座上

- 將鉸鏈卡到底座上

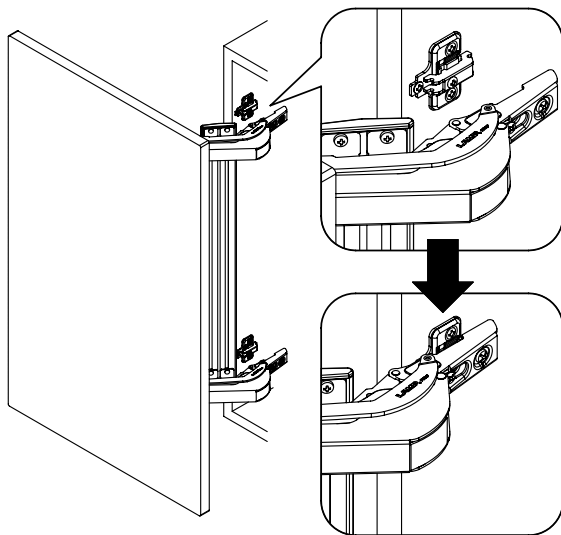

### 8 門的調節

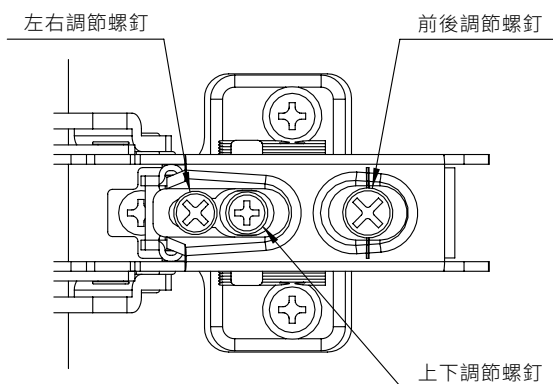

#### ● 門的左右調節

- 把左右調節螺釘往左或右旋鬆使得門可以左右移動，位置調好後重新旋緊

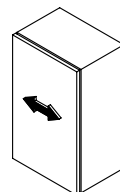

#### ● 門的前後調節

- 把前後調節螺釘旋鬆將門前後移動，位置調好後重新旋緊

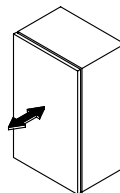

#### ● 門的水平調節

- 把水平調節螺釘 (在上下鉸鏈的外側) 旋鬆，使門板與櫃子端面水平後重新旋緊螺釘

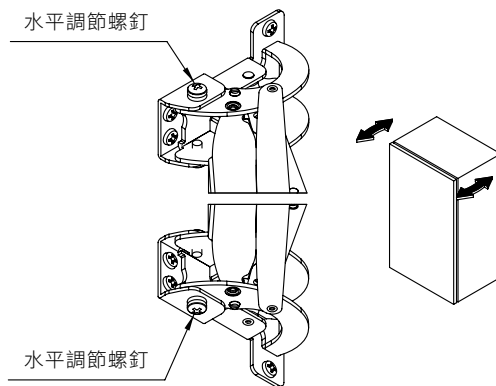

#### ● 門的上下調節

- 把上下調節螺釘旋鬆將門上下移動，位置調好後重新旋緊

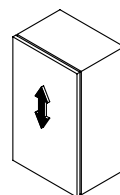

※ 最後確認前後調節螺釘、上下調節螺釘、平行調節螺釘是否全部旋緊